

## Hydro-check / Frenagem Hidráulica com Compensador Interno

### Características Técnicas

<b>Carga Máxima</b>	545 Kgf
<b>Temperatura Máxima</b>	70° C
<b>Velocidade</b>	0,030 a 15 m/min.
<b>Vedações</b>	resistentes a óleos hidráulicos.
<b>Óleo Recomendado</b>	ISO VG32
<b>Cursos de Avanço</b>	50 - 100 - 150 - 200 - 250.

### Aplicação

Operações de usinagem onde há necessidade de movimentos suaves e uniformes. Confere ao cilindro pneumático um avanço suave e regulável. Ex.: operações de furação, permitindo rápido avanço até o início da usinagem e velocidade controlada durante o trabalho.

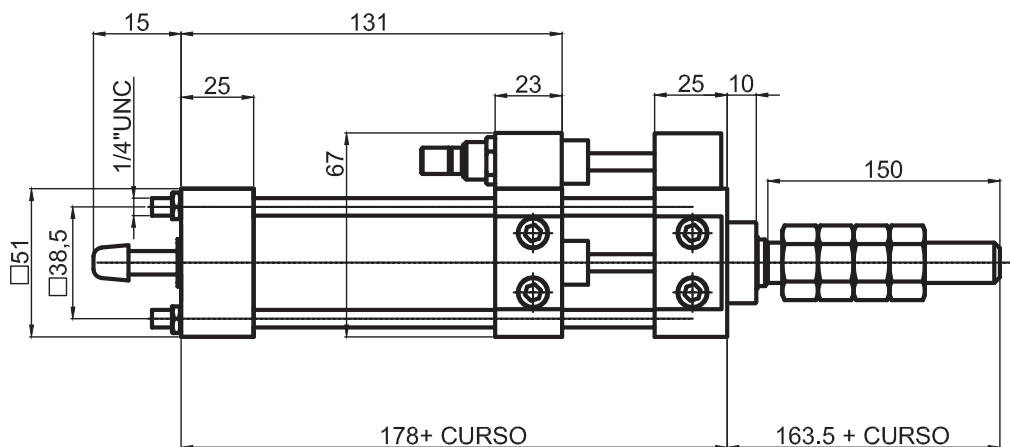

REFERÊNCIA	MONTAGEM	KIT DE REPAROS
HW-0112-CURSO	REGULAGEM NO AVANÇO	HW-0112-000
HW-0122-CURSO	REGULAGEM NO RETORNO	HW-0122-000

Dimensional

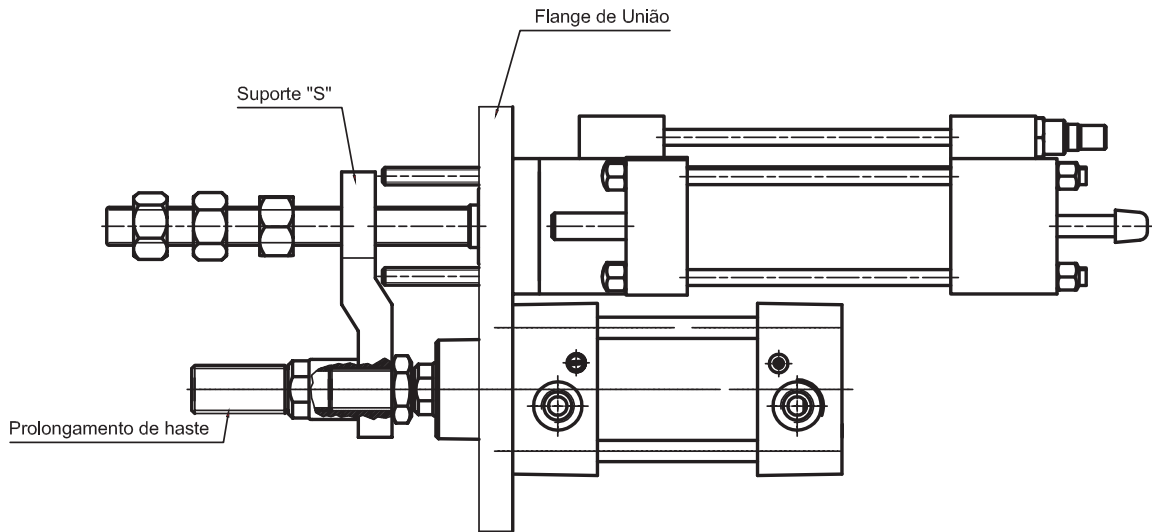

Flange União

**Diâmetro 32-80**

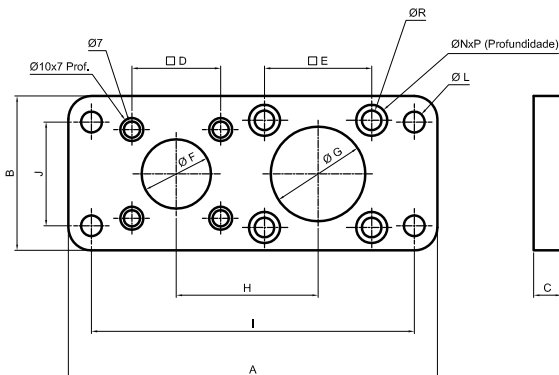

**Diâmetro 100**

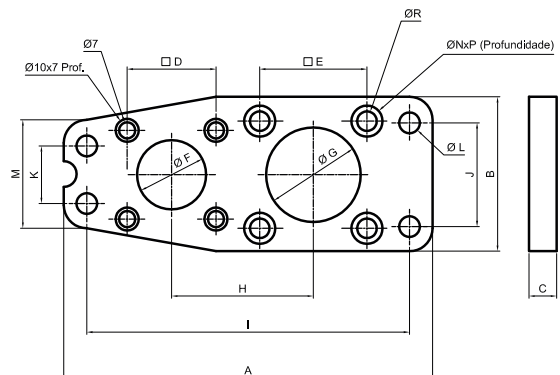

FLANGE DE UNIÃO	REFERÊNCIA	A	B	C	D	E	F	G	H	I	J	L	K	M	Ø N	Ø R	P (1)
HYDRO-CHECK + CILINDRO ISO32	F032-0500	134	55	12	38,5	32,5	30	31	53	118	39	7	-	-	11	7	8
HYDRO-CHECK + CILINDRO ISO40	F040-0500	143	58	12	38,5	38	30	36	60	127	42	7	-	-	11	7	8
HYDRO-CHECK + CILINDRO ISO50	F050-0500	160	67	12	38,5	46,5	30	41	61,5	140	45	8,5	-	-	13,5	8,5	9
HYDRO-CHECK + CILINDRO ISO63	F063-0500	170	78	12	38,5	56,5	30	46	68	150	50	8,5	-	-	13,5	8,5	9
HYDRO-CHECK + CILINDRO ISO80	F080-0500	203	98	15	38,5	72	30	46	77	177	63	12	-	-	17,5	17,5	11
HYDRO-CHECK + CILINDRO ISO100	F100-0500	233	120	15	38,5	89	30	56	90	205	91	12	36	60	17,5	17,5	11

Suporte tipo "S"

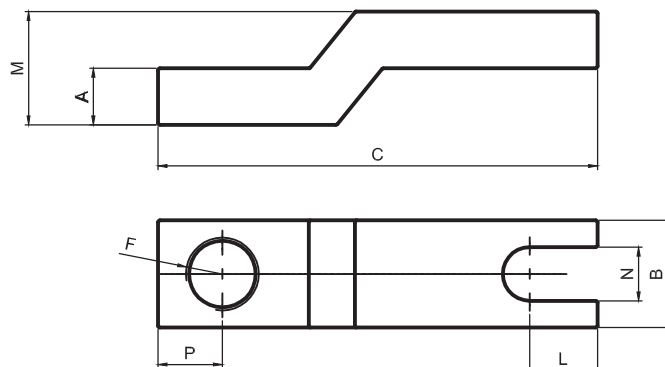

SUPOORTE "S" PARA	REFERÊNCIA	A	B	C	F	N	P	L	M
CIL .ISO Ø32	HW11-005	12,7	30	90	M10x1,25	15	15	17	35
CIL .ISO Ø40	HW112-006	12,7	30	90	M12x1,25	15	15	17	25
CIL .ISO Ø50 E Ø63	HW112-005	12,7	30	100	M16x1,5	15	18	25	19
CIL .ISO Ø80	HW11-123S	16	30	110	M20X1,5	15	18	19	32
CIL .ISO Ø100	HW11-125S	16	30	123	M20X1,5	15	18	19	32

Prolongamento de Haste

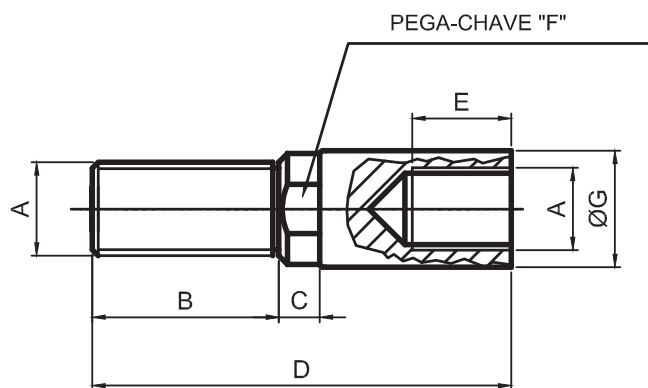

PROLONGAMENTO HASTE	REFERÊNCIA	A	B	C	D	E	F	G
CIL .ISO Ø32	PCH-32	M10x1,25	22	7	40	14	14	16
CIL .ISO Ø40	PCH-40	M12x1,25	24	7	46	14	17	20
CIL .ISO Ø50 E Ø63	PCH-5063	M16x1,5	32	10	62	21	22	25
CIL .ISO Ø80 E Ø100	PCH-80100	M20X1,5	40	12	76	26	27	32