

## CILINDRO PNEUMÁTICO KCC-27ORR SÉRIE: CWO

### Informações Técnicas:

Cilindros pneumáticos dispositivos que transformam a energia potencial do ar comprimido em energia cinética, agindo linearmente.

O Cilindro KCC-27ORMR é composto por vários acessórios que facilitam a montagem e melhoram o desempenho do produto, entre eles temos:

- Olhal de fixação
- Olhal rotular de fixação
- Controle de fluxo
- Conexões pneumática para tubo 1/4"
- Sensor magnético
- Sensibilizadora mecânica de carga
- Amortecimento interno
- Regulagem de amortecimento

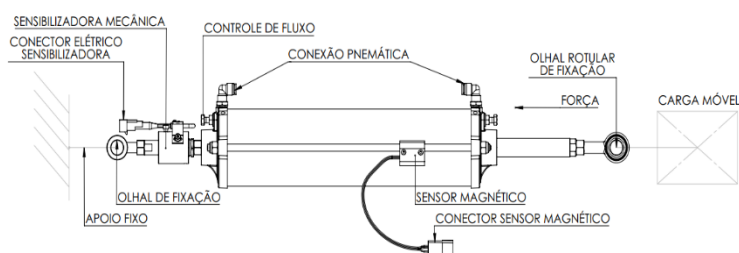

### Características Técnicas KCC-27ORMR:

Pressão de Trabalho	3,5 ~ 10 bar
Temperatura de Trabalho	-10°C ~ +80°C
Rosca P/ Conexões	1/8" BSP
Material da Haste	Aço SAE 1045 retificado redondo Ø20 H8
Tratamento da Haste	Cromo duro
Material da Camisa	Tubo de Alumínio 2.5/8" x 2.1/2"
Amortecimento	Traseiro e Dianteiro

### Características Técnicas Sensor Magnético:

Tensão	5 ~ 45 VDC
Corrente	700mA máx.
Potência	20W
Conector	Faston Macho 3 vias

### Características Técnicas Sensibilizadora Mecânica:

Tipo de Contato	Chave Micro Switch
Posição de Contato	Normal Aberto (NA)
Conector	Automotivo Impermeável 2 Vias Macho

### Vantagens:

- Sistema compacto
- Alta durabilidade
- Segurança
- Precisão
- Acionamento rápido
- Facil automação
- Regulagem ampla

### Instalação

#### Olhais de Fixação:

O cilindro deve ser fixado utilizando os olhais, é possível ajustar o comprimento máximo e mínimo do cilindro através da rosca excedente dos olhais.

Após ser ajustado é fundamental travar as porcas, impedindo que o cilindro gire livremente.

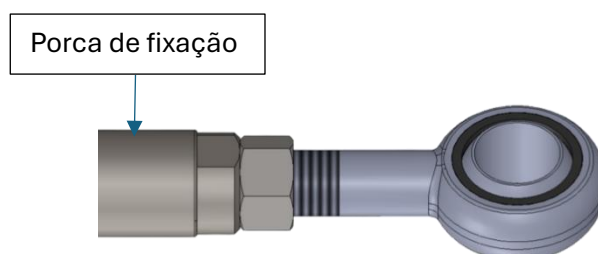

*Figura 1 - Olhal*

#### Controle de Fluxo:

Utilizado para controlar a velocidade de acionamento do cilindro, podendo ser ajustado de acordo com a necessidade da aplicação.

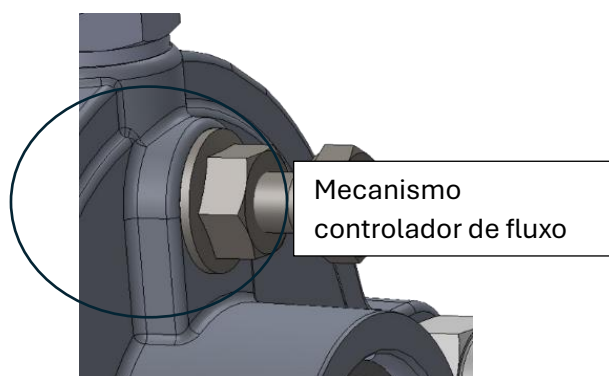

*Figura 2 - Parafuso de regulagem*

### **Sensibilizadora:**

Atua como sistema de segurança, limitando a força exercida pelo cilindro.

Sua principal função é evitar acidentes relacionado a esmagamento, pois a força do cilindro pode chegar em até aproximadamente 502 Kgf à 10 Bar.

O sistema de regulagem da sensibilizadora é amplo podendo ser regulada de 10 a 110 Kgf.

Para instalação e regulagem verificar a bula da sensibilizadora (SEM-110).

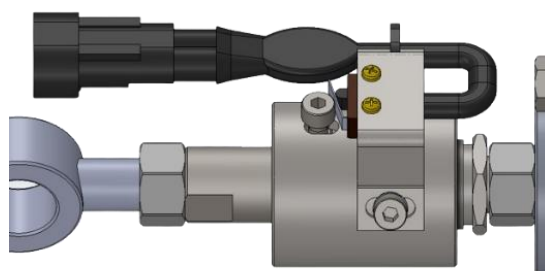

*Figura 3 - Sensibilizadora*

### **Sensor Magnético:**

O sensor magnético é utilizado para obter sinais da posição do cilindro em relação ao curso, também é utilizado em conjunto a sensibilizadora para determinar o limite máximo e mínimo que onde a sensibilizadora pode atuar.

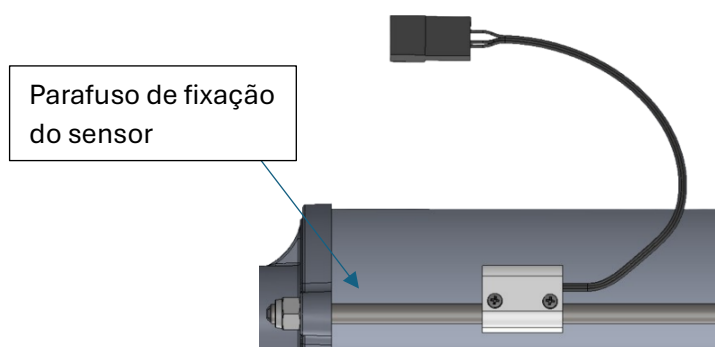

*Figura 4 - Sensor magnético*

Após o sensor ser regulado deve ser travado através dos parafusos na face superior do sensor.

Não utilizar carga excessiva no aperto dos parafusos.

### Amortecimento Interno:

Reduz o impacto do embolo nos cabeçotes, diminuindo o ruído e desgastes devido às colisões.

Pode ser regulado através dos parafusos externos em cada cabeçote.



Figura 5 - Regulagem do amortecimento

### Manutenção Preventiva

É recomendado uma manutenção preventiva, verificando as etapas listadas abaixo:

Nº	Operações	Ações a serem tomadas	Periodicidade
1	Verificações dos parafusos em geral	Realizar o aperto e ajustar regulagem, se houver	6 meses
2	Verificar o travamento de todas as porcas de fixação	Realizar o aperto travando os componentes (fig. 6)	6 meses
3	Verificar o alinhamento do cilindro evitando interferências externas em seu movimento	Realizar o alinhamento do cilindro	6 meses

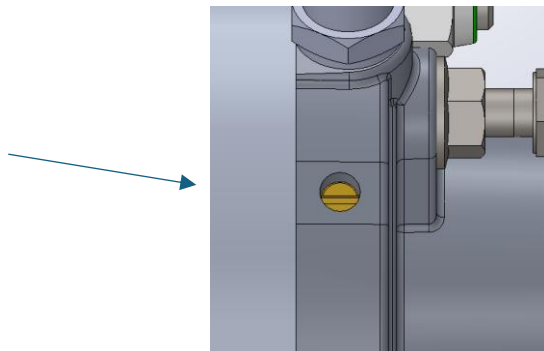
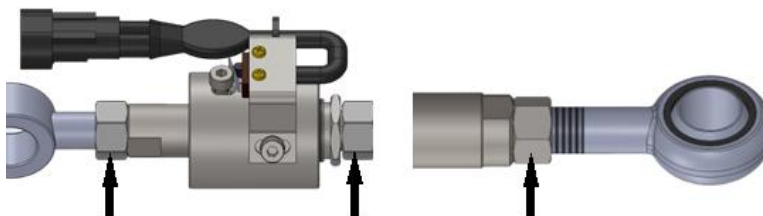

Figura 6 - Porcas de fixação