

## Cilindro Compacto Guiado

Ref.: WMGP

O cilindro compacto guiado da série WMGP foi desenvolvido para oferecer robustez, resistência, precisão e características diferenciadas que atendam as demandas de diversas aplicações industriais.

### Características Diferenciadas:

<b>Alimentação versátil:</b>	Possibilidade de alimentação lateral ou superior, proporcionando flexibilidade no design e na instalação.
<b>Múltiplas opções de fixação:</b>	Equipado com fixações traseiras, superiores e através de ranhuras oferecendo versatilidade na montagem. Canal para sensor magnético. Conta com canais superiores e inferiores dedicados a instalação de sensores magnéticos, garantindo controle preciso.
<b>Orifícios para posicionamento:</b>	Apresenta orifícios traseiros, inferiores e no flange para facilitar o posicionamento e a integração em diferentes sistemas.
<b>Precisão aprimorada e resistência a torque:</b>	Projetado para proporcionar um aumento significativo na precisão de posicionamento e resistência ao torque, garantindo um desempenho confiável em ambientes industriais exigentes.

### Aplicações Recomendadas:

<b>Linhas de produção geral:</b>	Ideal para uso em linhas de produção industrial, onde a precisão e confiabilidade são essenciais
<b>Deslocamento de cargas não uniformes:</b>	Adequado para aplicações que envolvem o deslocamento de cargas que não são uniformemente distribuídas, proporcionando um desempenho consistente e durável.

### Características Técnicas:

<b>Tipo</b>	Dupla ação guiado
<b>Fluido</b>	Ar comprimido
<b>Pressão de trabalho</b>	Máx. 10 Bar
<b>Temperatura ambiente</b>	-10°C a 60° C
<b>Amortecimento</b>	Amortecimento em borracha
<b>Sensor magnético</b>	CS1-H
<b>Conexões</b>	Cilindros Ø12 Ø16 - M5 Cilindros Ø20 Ø25 Ø32 Ø40 - 1/8 BSP Cilindros Ø50 Ø63 - 1/4 BSP Cilindros Ø80 Ø100 - 3/8 BSP



### Materiais:

Haste de atuação	Aço Inoxidável AISI 304
Hastes guias	Aço SAE 1045 cromado
Hastes guias	Aço SAE 1045 cromado
Vedações	Buna-N
Camisa	Alumínio
Êmbolo	Alumínio

### Dimensional

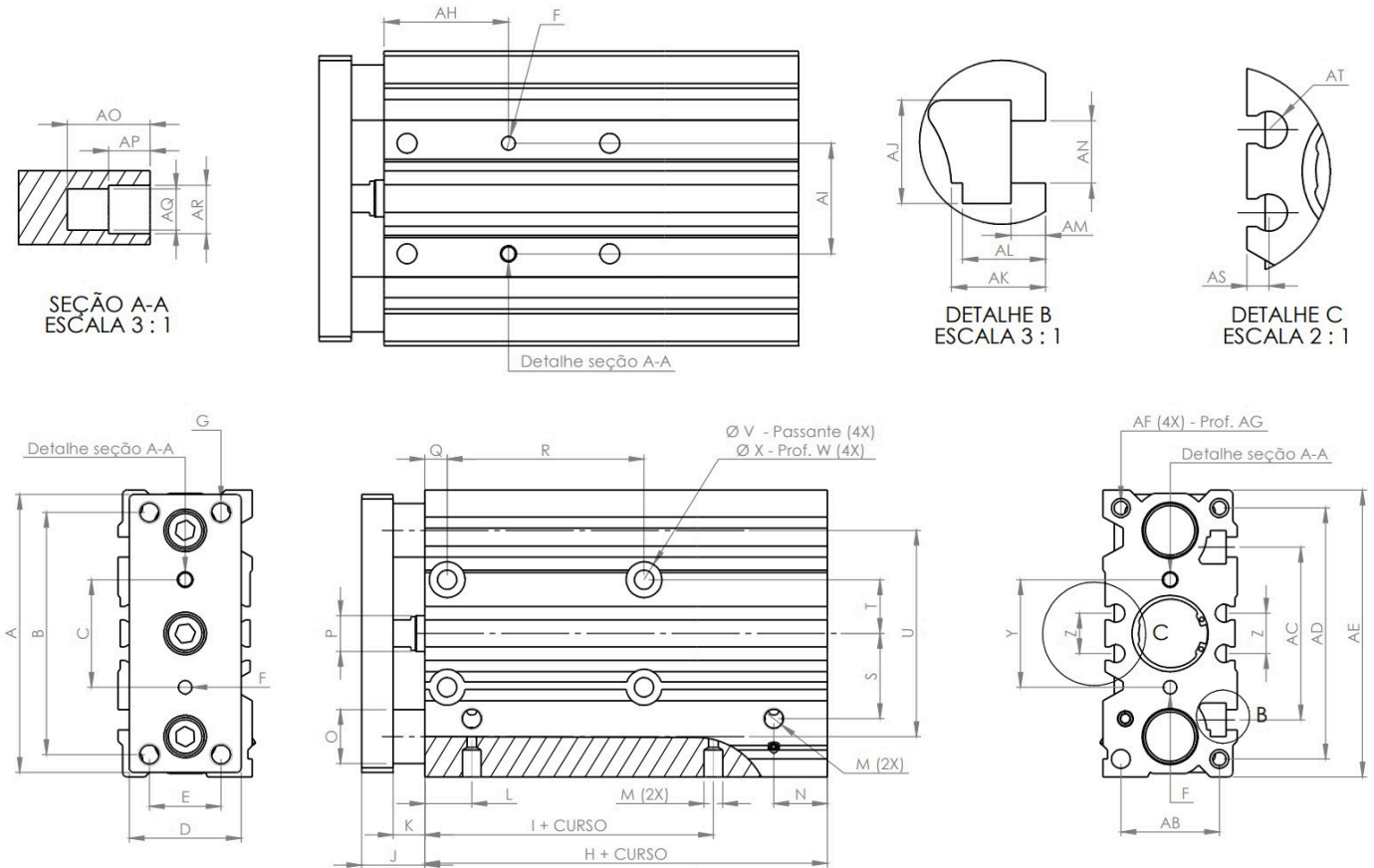

CONFIGURAÇÕES		DIMENSÕES (mm)																											
Dímetro (mm)	Cursos padrões (mm)	A	B	C	D	E	F	G	H	I	J	K	L	M	N	O	P	Q	R	S	T	U	V	X					
12	ATÉ 400mm	56	48	23	22	14	Ø3 Prof. 6	M4X0,7 Passante	35	13	13	6	10	M5 Prof. 6	10	Ø8	Ø6	5	R CURSO 10 - 30	R CURSO 30 - 100	R CURSO 110 - 200	R CURSO 200 - 300	R CURSO 300 - 500	-	18	11,5	41	Ø4,3	Ø8
16		62	54	24	25	16	Ø3 Prof. 6	M5X0,8 Passante	40	14,5	13	6	10,5	M5 Prof. 6	12	Ø12	Ø8	5	24	44	110	200	-	19	12	46	Ø4,3	Ø8	
20	ATÉ 500mm	81	70	28	30	18	Ø3 Prof. 6	M5X0,8 Passante	41	13,5	16	8	11,5	1/8" BSP	11	Ø14	Ø10	17	24	44	120	200	300	25	14	54	Ø5,4	Ø9,5	
25		91	78	34	38	26	Ø4 Prof. 6	M6X1,0 Passante	41	12,5	16	7	11,5	1/8" BSP	11	Ø16	Ø10	17	24	44	120	200	300	30	17	64	Ø5,4	Ø9,5	
32		110	96	42	44	30	Ø4 Prof. 6	M8X1,25 Passante	43,5	6,5	22	12	12	1/8" BSP	9	Ø20	Ø16	21	24	48	124	200	300	35,5	21	78	Ø6,7	Ø11	
40		118	104	50	44	30	Ø4 Prof. 7	M8X1,25 Passante	44	13	22	12	15	1/8" BSP	12	Ø20	Ø16	22	24	48	124	200	300	39,5		86	Ø6,7	Ø11	
50		146	130	66	60	40	Ø5 Prof. 8	M10X1,5 Passante	44	9	36	16	15	1/4" BSP	12	Ø25	Ø18	24	24	48	124	200	300	47		110	Ø8,6	Ø14	
63		158	130	80	70	50	Ø5 Prof. 8	M10X1,5 Passante	49	13	36	16	15,5	1/4" BSP	13,5	Ø25	Ø18	24	28	52	128	200	300	58		124	Ø8,6	-	
80		198	174	100	75	52	Ø6 Prof. 10	M12X1,75 Passante	56,5	14,5	40	24	19	3/8" BSP	16,5	Ø25	Ø22	28	28	52	128	200	300	74		156	Ø10,6	Ø17,5	
100		236	210	124	90	64	Ø6 Prof. 10	M14X2 Passante	66	17,5	50	31	22,5	3/8" BSP	20,5	Ø30	Ø26	11	48	72	148	220	320	89		188	Ø12,5	Ø20	

CONFIGURAÇÕES		DIMENSÕES (mm)																							
Diâmetro (mm)	Cursos padrões (mm)	W	Y	AB	AC	AD	AE	AF	AG	AH CURSO 10 - 20	AH CURSO 30 - 100	AH CURSO 110 - 200	AH CURSO 200- 300	AH CURSO 300-500	AI	AJ	AK	AL	AM	NA	AO	AP	AQ	AR	AT
12	ATÉ 400mm	4,5	24	18	37	50	58	M4X0,7	10	15	25	60	105	-	23	7,4	6,3	6	2,5	4,5	6	3	Ø3	Ø3,5	Ø4
16		4,5	24	22	38,5	56	64	M5X0,8	12	17	27	60	105	-	24	7,4	6,8	6	2,5	4,5	6	3	Ø3	Ø3,5	Ø4
20	ATÉ 500MM	5,5	28	24	44	72	83	M5X0,8	13	29	39	77	117	167	28	8,4	7,8	7,5	3	5,4	6	3	Ø3	Ø3,5	Ø4
25		5,5	34	30	50,2	82	93	M6X1,0	15	29	39	77	117	167	34	8,4	8	7,5	3	5,4	6	3	Ø4	Ø4,5	Ø4
32		7,5	42	34	63	98	112	M8X1,25	20	33	45	83	121	171	42	10,5	9,5	9	3,5	6,5	6	3	Ø4	Ø4,5	Ø4
40		7,5	50	40	72	106	120	M8X1,25	20	34	46	84	122	172	50	10,5	11	9,5	4	6,5	6	3	Ø4	Ø4,5	Ø4
50		9	66	46	92	130	148	M10x1,5	22	36	48	86	124	174	66	13,5	13,5	12	4,5	8,5	8	4	Ø5	Ø6	Ø4
		9	80	58	110	142	162	M10x1,5	22	38	50	88	124	174	80	17,8	18,5	17	7	11	8	4	Ø5	Ø6	Ø4
80		3	100	54	140	180	202	M12x1,75	25	42	54	92	128	178	100	20,3	22,5	20	8	13,3	10	5	Ø6h9	Ø7	Ø4
100		8	124	62	166	210	240	M14x2	31	35	47	85	121	171	124	23,3	30	23,5	10	15,3	10	5	Ø6h9	Ø7	Ø4

## GABARITO DECODIFICAÇÃO

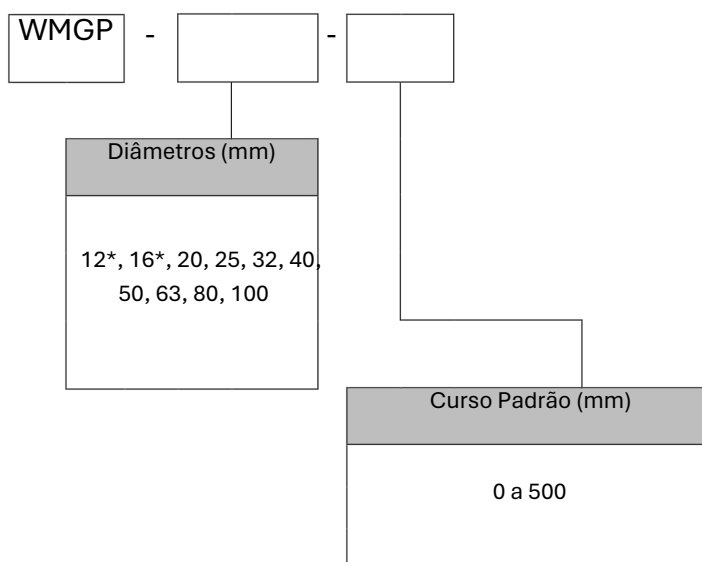

\*Diâmetros de Ø12 e Ø16 – Curso até 400mm

Aplicação

